



KOMMUNAL SYSTEM

RÄUMDIENST im WINTER

SALZSTREUERPLATTFORM UND SCHNEESCHILD

- Feuerverzinkte Plattform
- Basisfahrzeug als 4 x 4-Variante möglich
- Konservierung des Fahrgestells (optional)

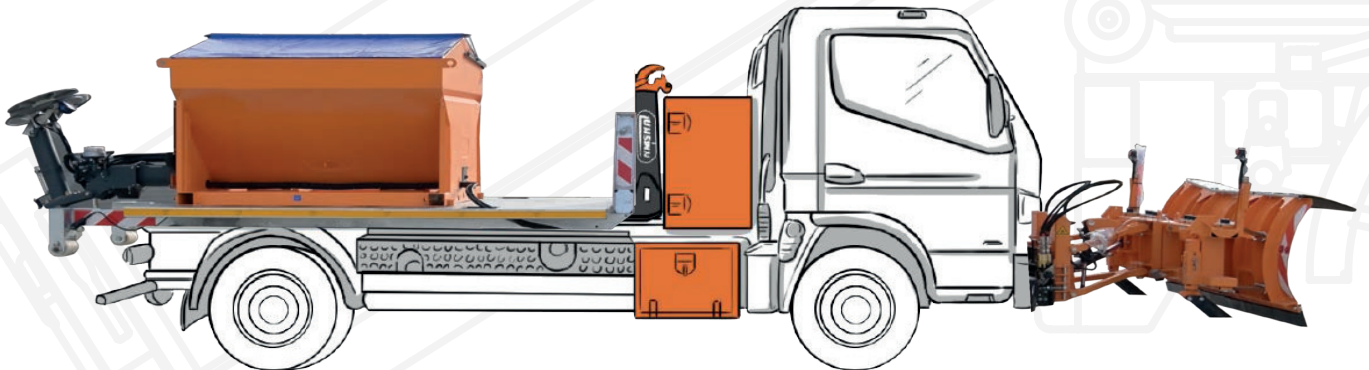

GRÜNPFLEGE im FRÜHJAHR

SCHÜTTGUT- UND HÄCKSELGUTMULDE

- Transport von Schütt- und Häckselgütern
- Stabile und leichte Bauweise für ein optimales Nutzlastverhältnis
- Verschiedene Größen für kundenindividuelle Anwendungen

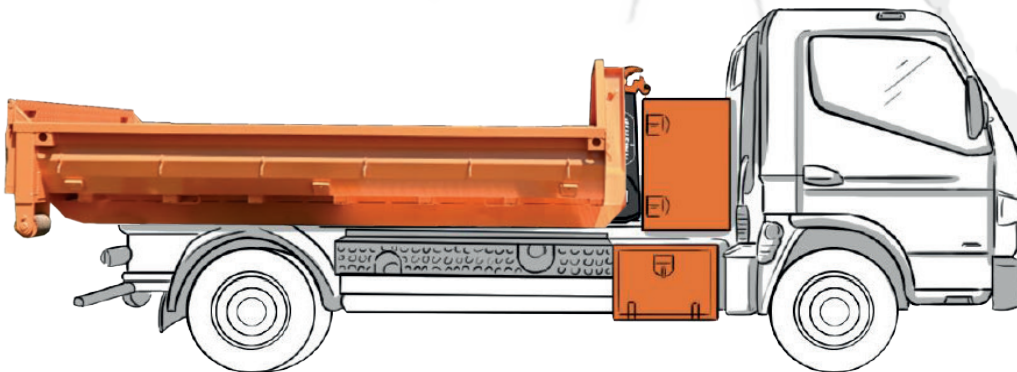

BEWÄSSERUNG im SOMMER

WASSERFASSCONTAINER

- Volumen von bis zu 2.500 Liter
- Patentiertes Anti-Schwallsystem für mehr Stabilität beim Transport
- Befüllung am Hydranten möglich
- Optional mit elektr. Gießblanze an Frontanbauplatte

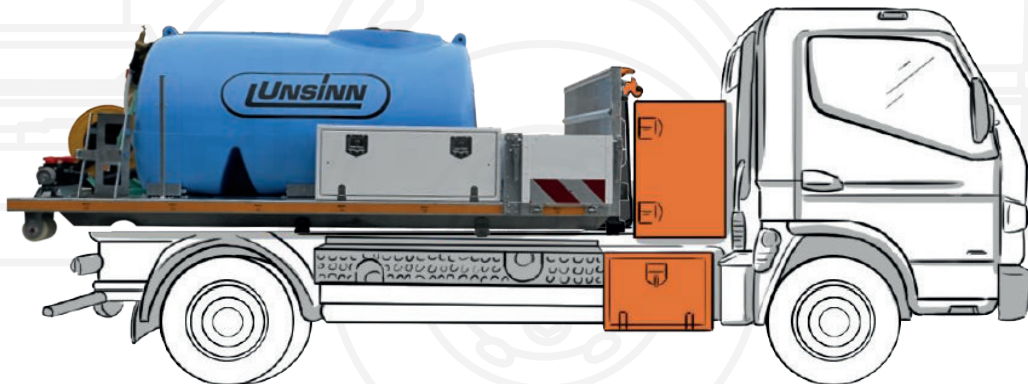

Ein **SYSTEM** das **GANZE JAHR**



#ABROLLSYSTEME

IHRE VORTEILE

- Kosteneffizient
- Nachhaltig
- Zeitsparend
- Platzsparend
- Effektiv
- Vielfältige Container und Aufbauten
- Ergonomisch
- Viele Einsatzmöglichkeiten

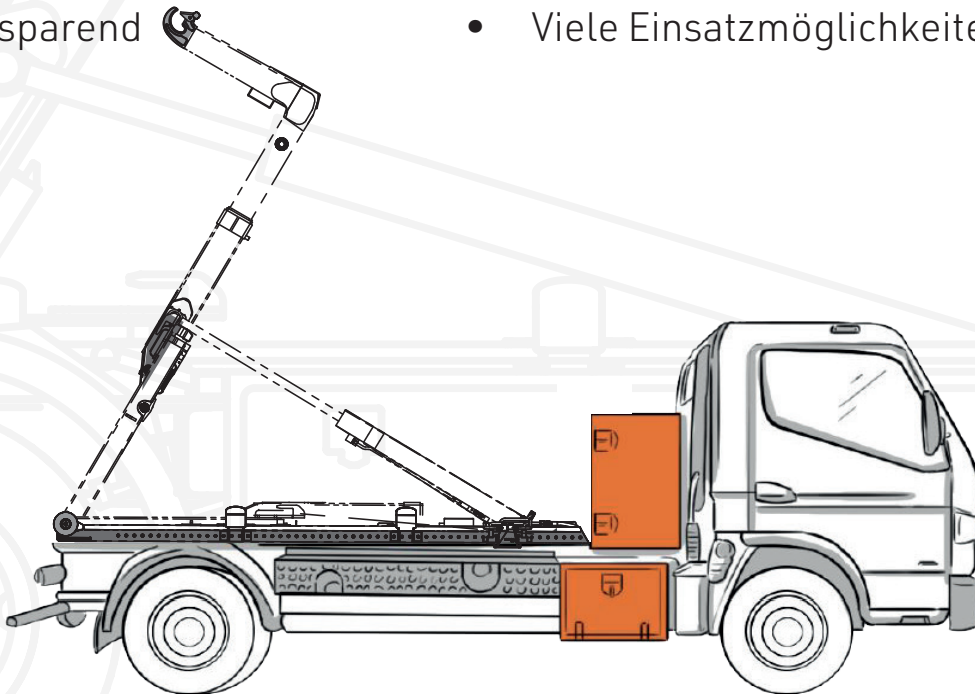

BASISFAHRZEUG + HAKENLIFT + CONTAINER

LAUBSAUGEN im HERBST

LAUBSAUGCONTAINER

- Leistungsstarker Laubsauger
- Beidseitig bedienbare Saugeinrichtung
- Großes Fassungsvermögen

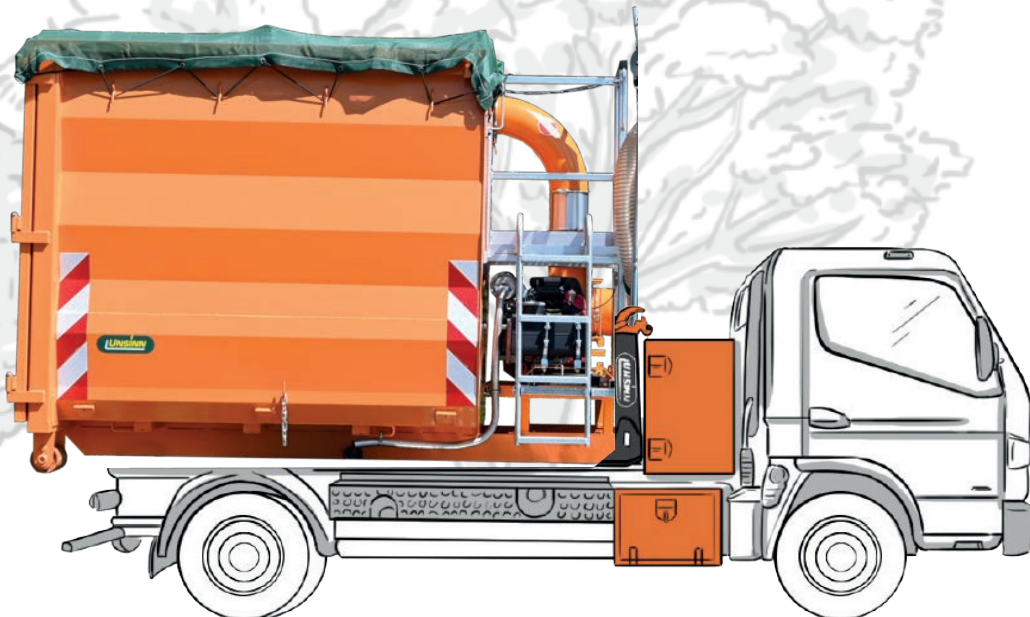

ANHÄNGER



PROFIGREENER

Der Dreiseitenkipper für den Transport von Stück- und Schüttgütern inklusive praktischer Werkzeugkiste auf der Zugdeichsel mit viel Platz für Werkzeug und Gartengeräte.



BAUMASCHINENANHÄNGER

Die stabile Bauweise des Anhängers ermöglicht bei einem optimalem Nutzlastverhältnis den Transport von Geräten und Fahrzeugen von bis zu 2.800 kg.



MULTITRANSPORTER

Für den Transport von Minibagger, Rasenmähtraktoren, kleinen Baumaschinen, Palettenware oder Schüttgut wie Kies, Sand und Grünschnitt.



HOCHLADER

Für den einfachen und komfortablen Transport von Gartengeräten, Grün- & Heckenschnitt oder Scheitholz. Erweitert um Auffahrschienen ist der Hochlader mühelos mit Maschinen befahrbar.

SONDERFAHRZEUGE



AUSSCHANKANHÄNGER

Der Festanhänger bietet neben einem integrierten Kühlsystem, einer Schankanlage sowie einer Glasspülanlage auch Platz für den Transport von bis zu 20 Biertischgarnituren.



BAUHOFPROFI

Als Spezialanhänger und mobiler Container für Werkzeug und Spezialausrüstung ist der BauhofPROFI der perfekte Begleiter für Straßenmeistereien und Bauhöfe.



GESCHIRRMOBIL

Das nachhaltige Geschirrmobil ist mit einer kompletten Spülanlage ausgestattet und ermöglicht mit seiner 3-in-1-Lösung das Spülen, Transportieren und Lagern von Geschirr.



KÜHLANHÄNGER

Der Kühlanhänger transportiert Getränke und Speisen direkt zum Einsatzort und ermöglicht eine ständige Kühlung.

ÜBER UNS

Seit 1958 widmen wir uns mit ganzer Leidenschaft der Herstellung maßgeschneiderter Transportlösungen. Wir stehen für Wertbeständigkeit und kompromisslose Qualität „Made in Germany“. Als Systemanbieter für innovative Anhänger und Abrollsysteme setzt UNSINN Maßstäbe. Vom ersten Entwurf bis zum fertigen Produkt stammt alles aus einer Hand. Durch unsere hohe Fertigungstiefe bleiben wir flexibel und können unseren hohen Qualitätsanspruch sichern. Herausforderungen spornen uns an, über uns hinauszuwachsen und neue Lösungsansätze zu erarbeiten. Dabei denken wir an die Mobilität von morgen und investieren in Forschung, Konstruktion und Entwicklung im eigenen Haus. So sind wir immer am Puls der Zeit.





UNSINN Fahrzeugtechnik GmbH

Rainer Straße 23+25
86684 Holzheim

Tel.: +49 8276 5890-0
info@unsinn.de
www.unsinn.de/orange

Hier geht's
zum Video!

